

ОАО «Завод им.В.А.Дегтярева»

ПЛУГ

Руководство по эксплуатации



Рис. 1



Рис. 2

Россия
г. Ковров 2012 г.

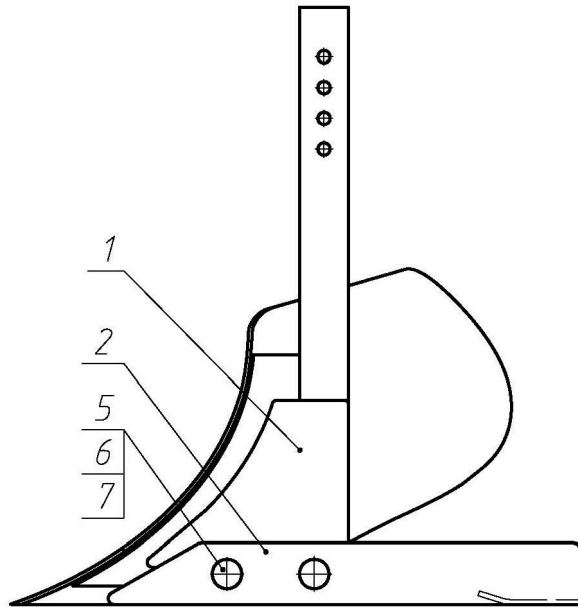
1. ОБЩИЕ УКАЗАНИЯ.

ПЛУГ предназначен для вспашки почвы с удельным сопротивлением почвы до 0,5 кг/см².

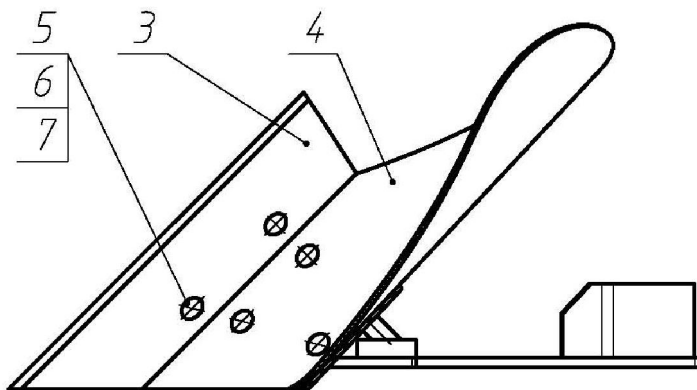
Внимание! Качественную вспашку обеспечивает совместное применение данного плуга с грунтозацепами и сцепкой к МБ «Фаворит» производства ОАО «Завод им. В.А. Дегтярева».

2. ТЕХНИЧЕСКИЕ ХАРАКТЕРИСТИКИ.

Габаритные размеры, не более мм (длина, ширина, высота)	670x390x470
Ширина захвата ПЛУГА, мм	200
Масса, кг., не более	10
Срок службы, лет	5
Количество обслуживающего персонала, чел.	1
Скорость вспашки, км/час	2,5÷3,5

3. КОМПЛЕКТНОСТЬ.

№	Наименование	Кол., шт.
1	Корпус	1
2	Полевая доска	1
3	Лемех	1
4	Отвал	1
5	Винт М12	7
6	Гайка М12	7
7	Шайба пружинная d12	7
8	Руководство по эксплуатации	1

4. ТРЕБОВАНИЯ ТЕХНИКИ БЕЗОПАСНОСТИ.

- перед эксплуатацией ПЛУГА в агрегате с мотоблоком необходимо внимательно ознакомиться с данным руководством и руководством по эксплуатации на мотоблок;
- запрещается использовать ПЛУГ в незакрепленном состоянии;
- очистку отвала ПЛУГА производить только при остановленном мотоблоке;
- проявлять особую осторожность при маневрировании мотоблока с навешенным ПЛУГОМ при включении заднего хода и перемещении мотоблока на «себя».

5. УСТРОЙСТВО ПЛУГА И ТЕХНИЧЕСКОЕ ОБСЛУЖИВАНИЕ.

ПЛУГ навесной представляет собой сборно-сварную конструкцию. ПЛУГ состоит из: лемеха, отвала, полевой доски закрепленных на корпусе с помощью винтов. Перед началом работ необходимо проверить затяжку резьбовых соединений. После окончания работ следует очистить ПЛУГ от грунта.

6. ПОРЯДОК ПОДГОТОВКИ ПЛУГА К РАБОТЕ.

- соединить лемех поз. 3 с корпусом поз. 1 с помощью винтов, шайб и гаек поз. 5,6,7(рис.2);
- соединить отвал поз. 4 с корпусом поз. 1 с помощью винтов, шайб и гаек поз. 5,6,7(рис.2);
- соединить полевую доску поз. 2 с корпусом поз. 1 с помощью винтов, шайб и гаек поз. 5,6,7(рис.1);
- после выполнения вышеуказанных операций ПЛУГ готов к работе. Его необходимо присоединить к сцепке и к мотоблоку;
- по требованию заказчика ПЛУГ может поставляться как в разобранном, так и в собранном виде.

7. ПРАВИЛА ХРАНЕНИЯ И ТРАНСПОРТИРОВКИ.

По окончании полевых работ ПЛУГ необходимо тщательно очистить от земли и ржавчины. Хранить ПЛУГ рекомендуется в закрытом помещении. В случае длительного хранения ПЛУГА

рекомендуется детали, не имеющие лакокрасочного покрытия, смазать консервирующей консистентной смазкой.

Транспортировать ПЛУГ допускается любым видом транспорта, обеспечивающим его сохранность.

8. ГАРАНТИЙНЫЕ ОБЯЗАТЕЛЬСТВА.

Предприятие-изготовитель гарантирует нормальную работу ПЛУГА при соблюдении потребителем условий эксплуатации, правил хранения и транспортировки, указанные в данном руководстве.

Гарантийный срок эксплуатации - 12 месяцев от даты продажи.

Срок службы - 5 лет

При обнаружении дефектов в период гарантийного срока, предприятие-изготовитель обязуется бесплатно заменить или отремонтировать вышедшие из строя узлы, если дефект произошел по вине предприятия-изготовителя.

Предприятие оставляет за собой право изменения конструкции с целью улучшения потребительских качеств изделия.

В случае обнаружения дефекта необходимо обратиться по адресу:

601900, Россия, Владимирская область, г. Ковров, ул. Труда, д.4, ОАО «Завод им. В.А. Дегтярева», тел. (49232) 9-14-53 БСГО.

При предъявлении рекламаций необходимо приложить «Свидетельство о приёмке» и указать точный почтовый адрес.

Предприятие-изготовитель не несёт ответственности в случае:

- а) не соблюдения условий эксплуатации, правил хранения и транспортировки;
- б) отсутствия в «Свидетельстве о приёмке» штампа предприятия-изготовителя

9. СВИДЕТЕЛЬСТВО О ПРИЕМКЕ.

ПЛУГ соответствует конструкторской документации предприятия-изготовителя и признан годным к эксплуатации.

Дата выпуска _____

Представитель БТК _____

(подпись)

М.П.

Представитель цеха _____

(подпись)



Рис. 1



Рис. 2

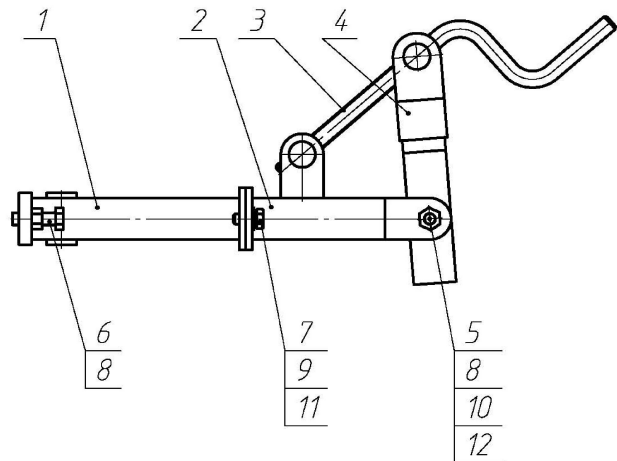

Рис. 3

ОАО «Завод им.В.А.Дегтярева»

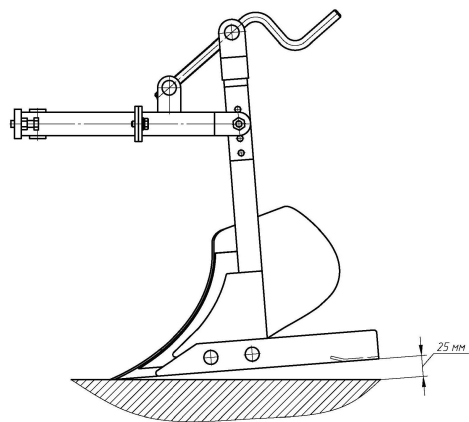
Сцепка

Руководство по эксплуатации

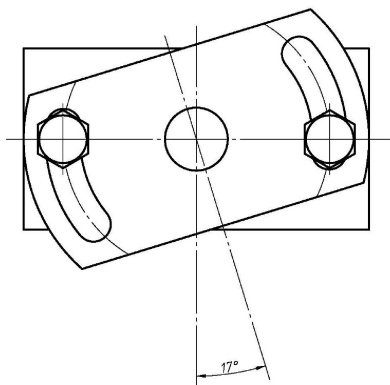
Россия
г. Ковров 2012 г.

1. ОБЩИЕ УКАЗАНИЯ.

СЦЕПКА предназначена для навешивания на мотоблок различных орудий - плуга, окучника. С помощью сцепки производится регулировка необходимых параметров для выполнения различных сельскохозяйственных работ.

Внимание ! Качественную вспашку обеспечивает совместное применение данной сцепки с грунтозацепами и плугом к МБ "Фаворит" производства ОАО "Завод им. В.А.Дегтярева".

2. ТЕХНИЧЕСКИЕ ХАРАКТЕРИСТИКИ.

Габаритные размеры, не более мм (длина, ширина, высота)	490x135x250
Масса комплекта, кг не более	7,0
Срок службы, лет	5
Количество обслуживающего персонала, чел.	1

3. КОМПЛЕКТНОСТЬ.

№	Наименование	Кол., шт.
1	Кронштейн	1
2	Сцеп	1
3	Винт регулировочный	1
4	Тяга	1
5	Ось	1
6	Болт М12х40	2
7	Болт М10х25	2
8	Гайка М12	3
9	Шайба d10	2
10	Шайба d12	1
11	Шайба пружинная d10	2
12	Шайба пружинная d12	1
13	Руководство по эксплуатации	1

4. ТРЕБОВАНИЯ ТЕХНИКИ БЕЗОПАСНОСТИ.

- перед эксплуатацией СЦЕПКИ с мотоблоком и навесным орудием необходимо внимательно ознакомиться с данным руководством и руководством по эксплуатации на мотоблок;
- запрещается использовать СЦЕПКУ в незакрепленном состоянии;
- регулировку параметров работы орудий производить только при остановленном мотоблоке;
- проявлять особую осторожность при маневрировании мотоблока с навешенной сцепкой и орудием.

5. УСТРОЙСТВО СЦЕПКИ И ТЕХНИЧЕСКОЕ ОБСЛУЖИВАНИЕ.

СЦЕПКА представляет собой сборную металлоконструкцию и состоит из деталей указанных в комплектности.

Перед началом работ необходимо проверить натяжку резьбовых соединений.

6. ПОРЯДОК ПОДГОТОВКИ СЦЕПКИ К РАБОТЕ.

- соединить СЦЕПКУ с мотоблоком - вставить кронштейн поз.1 рис.1 в сцепку мотоблока и зафиксировать её с помощью шкворня мотоблочного, при этом она имеет свободное вращение относительно шкворня 8-12° ;
- болты поз.6 служат для регулировки курсовой устойчивости мотоблока при вспашке, для обеспечения прямолинейного движения при вспашке необходимо при уводе мотоблока влево вывернуть правый и закрутить левый болт поз.6, а при уводе вправо вывернуть левый и закрутить правый болт поз.6, регулировку осуществить плавно закручивая болты вполборота.

- соединить сцепку с навешиваемым орудием посредством соединения узла тяги поз. 4 рис. 1 со стойкой навешиваемого орудия, с помощью оси поз. 5 и дет поз. 8, 10, 12 рис. 1;

с помощью винта регулировочного поз. 3 рис. 1 произвести регулировку угла наклона окучника, плуга рис. 2. Рекомендуемая величина зазора между пяткой окучника, плуга, должна быть ≈ 25 мм;

при вспашке также рекомендуется развернуть сцеп поз. 2 рис. 1 относительно кронштейна поз. 1 рис. 1 на угол до 17° рис. 3 для компенсации угла наклона мотоблока в меже.

7. ПРАВИЛА ХРАНЕНИЯ И ТРАНСПОРТИРОВКИ.

По окончании полевых работ сцепку необходимо тщательно очистить от земли и ржавчины. Хранить сцепку рекомендуется в закрытом помещении. В случае длительного хранения сцепки рекомендуется детали, не имеющие лакокрасочного покрытия, смазать консервирующей консистентной смазкой.

Транспортировать сцепку допускается любым видом транспорта, обеспечивающим его сохранность.

8. ГАРАНТИЙНЫЕ ОБЯЗАТЕЛЬСТВА.

Предприятие-изготовитель гарантирует нормальную работу СЦЕПКИ при соблюдении потребителем условий эксплуатации, правил хранения и транспортировки, указанные в данном руководстве.

Гарантийный срок эксплуатации - 12 месяцев от даты продажи.

Срок службы - 5 лет

При обнаружении дефектов в период гарантийного срока, предприятие-изготовитель обязуется бесплатно заменить или отремонтировать вышедшие из строя узлы, если дефект произошел по вине предприятия-изготовителя.

Предприятие оставляет за собой право изменения конструкции с целью улучшения потребительских качеств изделия.

В случае обнаружения дефекта необходимо обратиться по адресу:

601900, Россия, Владимирская область, г. Ковров, ул. Труда, д.4, ОАО «Завод им. В.А. Дегтярева», тел. (49232) 9-14-53 БСГО.

При предъявлении рекламаций необходимо приложить «Свидетельство о приёмке» и указать точный почтовый адрес.

Предприятие-изготовитель не несёт ответственности в случае:

- а) не соблюдения условий эксплуатации, правил хранения и транспортировки;
- б) отсутствия в «Свидетельстве о приёмке» штампа предприятия-изготовителя

9. СВИДЕТЕЛЬСТВО О ПРИЕМКЕ.

СЦЕПКА соответствует конструкторской документации предприятия-изготовителя и признана годной к эксплуатации.

Дата выпуска _____

Представитель БТК _____

(подпись)

М.П.

Представитель цеха _____

(подпись)